

BOULEGUE • PRODUCTION

29, rue Toussaint - 13003 Marseille
04.95.04.36.34 – 06.63..93.59.73
diffusion@boulegueproduction.com
www.boulegueproduction.com

« *Là, maintenant, tout de suite, ... ou l'art d'improviser* »

DUREE : 1h20

FICHE TECHNIQUE – V03/18

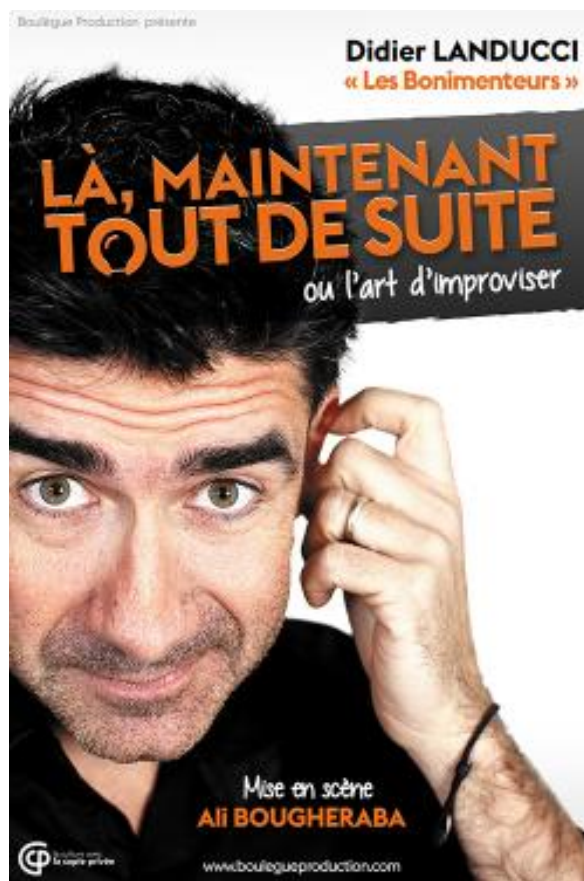

TECHNIQUE

VALENTIN Eric
3, avenue Mistral
13009 MARSEILLE

Mob : +33 (0)6 24 64 08 08
Email : erival@aol.com

CONDITIONS GENERALES

La présente fiche technique (7 pages) fait partie intégrante du contrat.
Un exemplaire signé et paraphé par l'organisateur du spectacle devra nous être retourné avec le contrat.

Cette fiche technique est idéale.

C'est un spectacle qui peut s'adapter à tous types de salle, de jauge et qui peut également être joué en extérieur. Si vous avez des questions, n'hésitez pas à nous contacter.

L'installation technique (sonorisation, lumières, scène...), ainsi que son bon fonctionnement, est sous la responsabilité de l'organisateur.

L'organisateur s'engage à fournir la salle en ordre de marche. Elle devra être impérativement utilisée en configuration « assise ».

Tout problème soulevé par la présente doit nous être communiqué le plus rapidement possible afin que nous puissions ensemble y apporter une solution.

Toute adaptation et modification feront l'objet d'un accord écrit entre les parties.

Nous communiquer au plus vite :

- La fiche technique de votre lieu + plans de masse et coupe
- Le plan d'implantation de votre système de diffusion sonore
- Capacité d'accueil du public de la salle

ACCES CAMION, ACCES VOITURES

Nous vous demandons de bien vouloir nous faire parvenir un plan de la ville indiquant l'accès le plus simple pour x voitures (sous réserve, en fonction des voyages de la compagnie)

Nous vous demandons également de prévoir :

- Le dégagement et l'autorisation de stationner devant la porte d'accès des décors, durant toute la période de notre présence.
- Un accès et un stationnement autorisés le plus près possible du plateau, ou des loges, pour le (les) véhicule(s) de l'artiste et production

LOGES - COSTUMES

Le théâtre doit nous mettre à disposition 1 loge confortable.

La loge devra être équipée du matériel suivant :

Table de maquillage, chaises, miroir sur pied, portant pour costumes, prises de courant (16 A), chauffage, toilettes et douches.

- 1 planche à repasser
- 1 fer à repasser
- 1 portant sur roulant

Prévoir des bouteilles d'eau minérale non gazeuse en grande quantité, des jus de fruit, du café, du thé, des fruits frais, des fruits secs, charcuterie, fromage, pain...

PLATEAU

Personnels nécessaires : 1 Machiniste et 1 Régisseur Plateau (voir planning)

Nous vous communiquerons nos plans dès réception de votre fiche technique avec plan de masse et de coupe au 1/50^{ème}.

DECOR

Le décor est composé de :

- 1 tapis (fourni par la production)
- 1 guéridon recouvert d'un coton gratté noir (à fournir par l'organisateur))

SCENE

La scène doit être en bois, de couleur sombre, stable, construite solidement (résistance 500kg / m2), mise à niveau sur toute sa surface, parfaitement plane, correctement alignée par rapport à la salle, et propre. Elle doit reposer sur un sol dur. 2 escaliers d'accès de part et d'autre de la scène, et circulation cour / jardin impérative.

Afin de donner l'accès sur scène au public, prévoir, si possible, un escalier central.

Un balisage lumineux de faible intensité des circulations en coulisses est nécessaire.

PLATEAU

Dimensions idéales :

Ouverture au cadre :	minimum 5m
Profondeur :	minimum 4m (nez de scène à la dernière porteuse)
Ouverture de mur à mur :	minimum 6 m

Matériel à fournir par l'organisateur :

- 1 jeu de plans de pendrillons noir à l'italienne et de frises noire
- 1 fond noir
- 1 tapis de danse noir recouvrant la scène si plateau clair

Une pré-implantation de la boîte noire sera demandée.

Prévoir également un nécessaire de nettoyage, aspirateur, sceaux, serpillières...

LUMIERE

Personnels nécessaires : 1 Régisseur et 1 Technicien Lumière (voir planning)

Une pré-implantation du plan de feux sera demandée.

Prévoir un jeu d'orgue à mémoire de type Presto, Pronto, Congo (AVAB) ou Liberty (ADB) **impératif**

Dans l'impossibilité, merci de nous le faire savoir afin que nous puissions apporter une solution via un ordinateur.

24 circuits de 3KW (cellule numérique si possible)

Matériel à fournir par l'organisateur :

01 x Découpes 1KW 614 SX RJ
04 x Découpes 1KW 613 SX RJ
08 x PAR 64 CP62
02 x PAR 64 CP61 sur platine
15 x PC 1KW
02 x Horiziodes

Gélatines : Lee : 200 – 201 – 106 – 162 – 204 Rosco : 119 – 132

Prolongateurs, doublettes, multipaires, scotch alu (noir) et black-wrap en conséquence.
Prévoir une table avec le jeu d'orgue au milieu de la salle pour les corrections lumière.
Prévoir également une échelle, une tour ou une génie pour le réglage des lumières.

SON

Personnel nécessaire : 1 régisseur son (voir planning)

Une pré-implantation des systèmes de diffusion sera demandée.

A fournir par l'organisateur :

FACADE :

Matériel préconisé :

- C.HEIL / MTD 115 + sub MTD 118/218 + front-fills MTD 112/108
- ATELIER 33 série AMADEUS / PB600 + sub PB2000 + front-fills MPB200
- ou matériel équivalent

Quelque soit la marque de diffusion, il est nécessaire que l'amplification utilisée soit cohérente, (donc pas totalement dépareillée) et de bonne qualité, de même que l'ensemble des filtres (ou processeurs) que nécessitent les systèmes soient présents.

Nous sensibiliserons l'organisateur et le fournisseur de matériel de la nécessité de silence sur le plateau. Donc, en fonction du bruit ambiant dégagé par l'amplification (ventilation), nous vous demandons de la positionner suffisamment éloignée afin d'éviter les nuisances.

DIFFUSION RETOUR :

2 enceintes Heil-acoustics MTD112 + processeurs MTD112+ amplis + câblage + système d'accroches pour l'ensemble ou système équivalent

REGIE et TRAITEMENTS :

1 console numérique
1 mini-jack vers console (ordinateur)

MICRO (en fonction du lieu) :

1 micro-casque type DPA 4066 avec émetteur et récepteur (prévoir les piles)

DIVERS :

1 station d'interphonie Clear-com avec 2 postes (casques et micros) Régie - Plateau

PUISSANCE ELECTRIQUE :

1 armoire de distribution électrique 32 /16 ampères. Cette alimentation doit être prise indépendamment de la puissance lumière.

ATTENTION !!! LA REGIE SON DEVRA SE TROUVER EN SALLE DANS L'AXE DE LA SCENE A UNE DISTANCE COMPRISE ENTRE 15m et 20m DU BORD DE SCENE.

SECURITE

Le bon déroulement du spectacle est placé sous la responsabilité de l'ORGANISATEUR.

La DIRECTION de la salle veillera à ce que personne ne soit présent dans la salle ou dans les coulisses durant la répétition, en dehors du personnel autorisé.

Durant le spectacle, personne ne doit avoir accès aux coulisses en dehors des membres de la troupe et du personnel de scène.

Après le spectacle, la DIRECTION veillera à interdire l'accès de la scène ainsi que des coulisses et des loges, avant que notre Régisseur Général n'en ait donné l'autorisation.

Aucun enregistrement sonore ou visuel n'est autorisé sans accord préalable.

Les flashes seront dans tous les cas interdits.

Fait en double exemplaire, le

LE PRODUCTEUR

L'ORGANISATEUR *

* Faire précéder de la mention « lu et approuvé »

"Là, maintenant, tout de suite,
... ou l'art d'improviser"

Planning Prévisionnel du Personnel Type





Horaire	Désignations	Régisseur Plateau	Machinistes / Cintrier	Régisseur Lumière	Electriciens	Régisseur Son
10h - 12h30	Implantation lumière + Début réglages Implantation plateau Installation son	1	1	1	1	1
12h30 - 14h	Pause repas					
14h - 16h30	Fin de réglages Conduites son et lumière	1	1	1	1	1
16h30 - 18h	Répétition	1		1		1
18h - 18h30	Nettoyage plateau	1				
19h45 20h 20h30	Mise Entrée public Représentation	1		1		1
22h	Démontage	1	1	1	1	1

Jours suivant

Dans la matinée	Entretien costume					
16h - 18h	Corrections - Répétition	1		1		1
18h - 18h30	Nettoyage plateau	1				
19h45 20h 20h30	Mise Entrée public Représentation	1		1		1
22h	Démontage	1	1	1	1	1

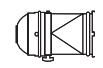
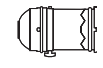
BOULEGUE • PRODUCTION

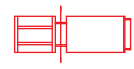
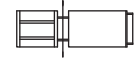
«Là, maintenant, tout de suite,
... ou l'art d'improviser»

-  08 x PAR 64 CP62
-  02 x PAR 64 CP61 sur platine
-  12x PC 1KW
-  01 x Découpe 613
-  01 x Découpe 614
-  02 x Horiziode

